

指令单号

大箱制作尺寸（注意双道压痕），长折页压痕高于短折页压痕3mm

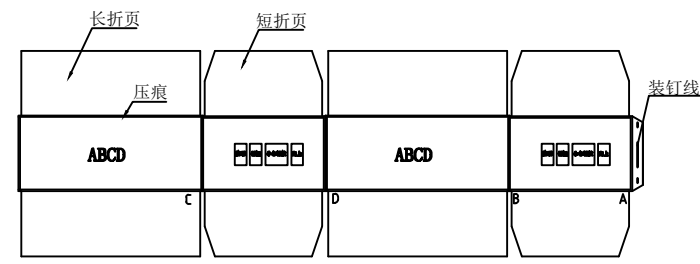

纸箱制作完成

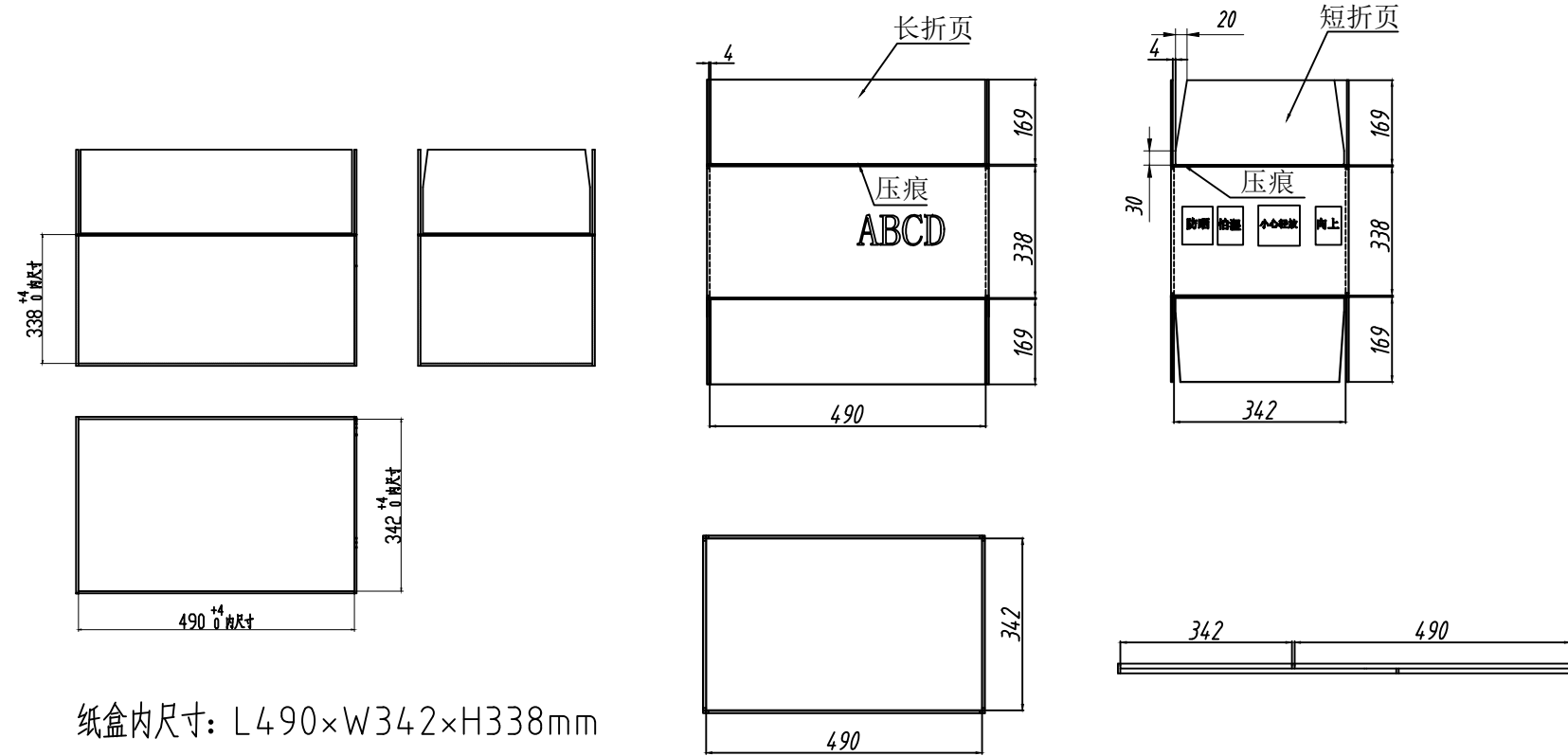
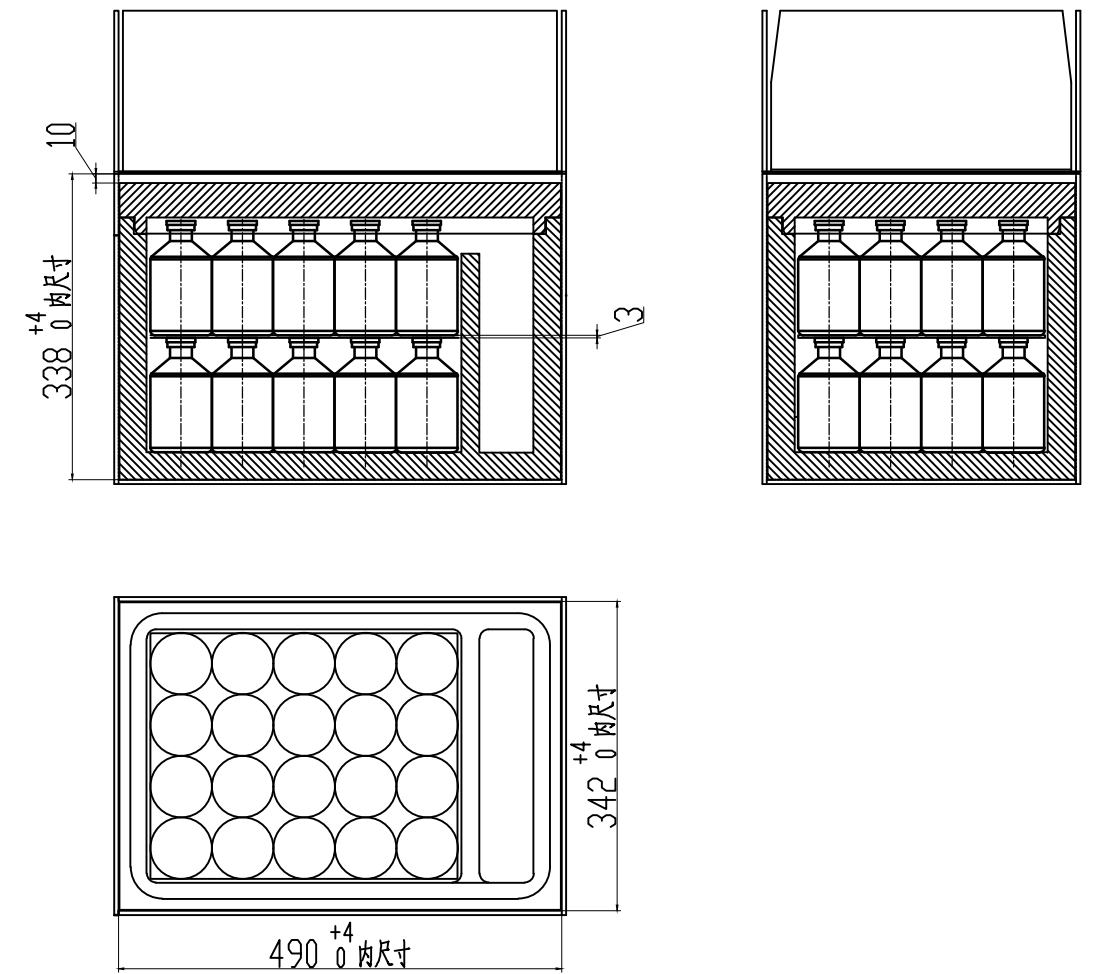
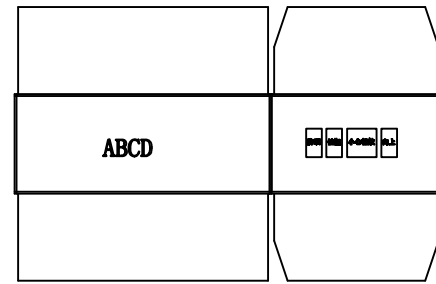

纸盒内尺寸: L490×W342×H338mm

技术要求

1. 注意图中标尺寸均为内箱尺寸
2. 采用A级瓦楞纸，加强型
3. 做工要精细，双压痕且压痕清晰并且要深，手要很轻松折起为准
4. 厚度5层瓦楞。
5. 纸箱材质：A极 面250g*芯120g*内200g
6. 两侧盖合上后中间缝隙尺寸在3-5mm之间，不能有重叠现象。

标记	处数	分区	更改文件号	签名	年月日	合肥哈工龙延智能装备有限公司		
设计			标准化			客户	数量	比例
制图						国药威克		
审核						纸箱		
工艺			批准					